

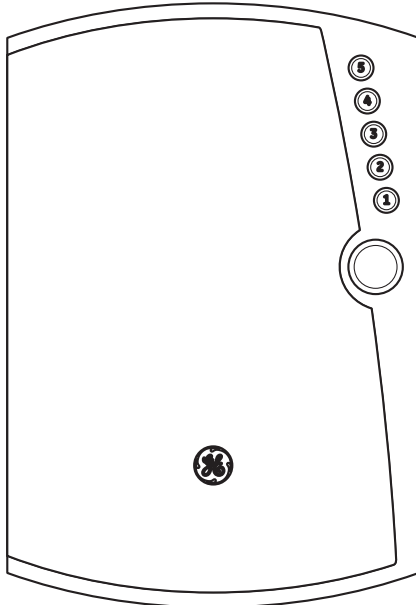

AccessPoint™

Locking key cabinet
Gabinete con cerradura para llaves
Armoire à clés verrouillable

User Instructions



10094259P1-01 • July 2011
© 2011 UTC Fire & Security. All rights reserved.
www.suprasystems.com

Models: 001890, 001899, 001935

Indoor use only
Use sólo en interiores
Usage intérieur seulement

AccessPoint™ Locking Key Cabinet

EN

Operating instructions

Inserting the batteries

The locking key cabinet requires four AA batteries. Batteries are not included with the unit. To insert the batteries:

1. Remove the battery cover on the top right of the cabinet and pull out the battery holder.
2. Place the batteries inside the holder according to the positive/negative signs marked on the bottom of the holder.
3. Put the battery holder back inside the locking key cabinet with the positive/negative signs facing down, then replace the battery cover.

Battery holder (bottom view)

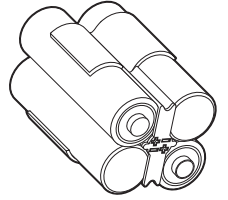

Low battery warning: If you attempt to open the cabinet when the batteries are too low to power the lock, you will receive a low battery warning of two short buzzes. Insert new batteries to successfully operate the unit.

Battery removal/disposal

To remove the batteries, do the following:

1. Remove the battery cover on the top right of the cabinet and pull out the battery holder.
2. Remove the batteries from inside the holder.

For proper recycling, dispose of batteries as required by local ordinances or regulations.

Setting the code

The locking key cabinet comes with a preset code of 12345. For security purposes, we strongly advise that you change the code. You may select any code between three and six numbers in length. To set or change the code:

1. Press and hold the number 1 button for at least three seconds.
2. Enter the current code. If you are setting the code for the first time, enter 12345.
3. Enter the new code.
4. Press and hold the number 1 button for at least three seconds.
5. Enter the new code to confirm it.

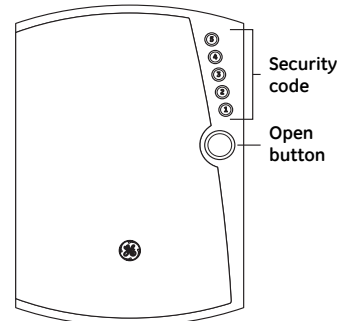

Opening the locking key cabinet

To open the cabinet, enter your security code and press the large silver button below the keypad. If the correct code was entered, a series of beeps sound and the cabinet opens. If an incorrect code was entered, a buzz sounds and the cabinet remains locked.

Incorrect code lockout. If incorrect codes are entered five times in a row, three short buzzes sound and the cabinet powers down and remains inoperable for five minutes.

Time-out. The cabinet lock will remain in the operating mode for 10 seconds after a valid code has been entered. If no further action occurs after 10 seconds, one buzz sounds and the lock cancels the operation. You must reenter your code to open the cabinet.

Electronic tones

Tone	Explanation
1 short beep	A keypad button has been pressed.
A series of beeps	A successful code sequence has been entered.
1 buzz	Incorrect code entered. No activity for more than ten seconds after code entered.
2 short buzzes	Batteries are low.
3 short buzzes	Lock disabled for five minutes due to five consecutive incorrect codes.

Key storage

Hang "grab and go" keys that you frequently use on the ten pegs in the top section of the key cabinet.

Up to two key rings can be placed on each peg. To remove a peg, rotate it clockwise 90° then pull outward. Attach less frequently used keys to removable key pegs in the lower compartment. Key rings are provided to attach one key per peg. Use a ballpoint pen or pencil to label the pegs. A key tray on the back of the small inner door provides extra key storage.

Mounting instructions

Tools required:

- Pencil
- Drill
- 3/16 in. (4.7 mm) drill bit
- Phillips screwdriver

Hardware provided:

- #6 mounting screws (4)
- #6 wall anchors (4)
- Plastic covers for screws (4)

To mount the key cabinet:

1. Enter your security code and press the large silver button below the keypad to open the locking key cabinet.
2. Open the smaller compartment inside the cabinet to reveal the two lower mounting screw locations.
3. Hold the locking key cabinet in the desired position and mark the four mounting screw locations on the wall.
4. Drill a 3/16 in. (4.7 mm) hole at each mounting screw location.
5. Insert an anchor into each hole and tap with a hammer until anchors are flush with the wall.
6. Hold the locking key cabinet against the wall and line up the four holes in the cabinet with the anchors in the wall.
7. Drive a #6 mounting screw through the holes in the cabinet into the anchors and tighten. Note: You may need to remove the key peg in the top left corner to install the mounting screw for that location.
8. Press the plastic covers over the screws to conceal them.

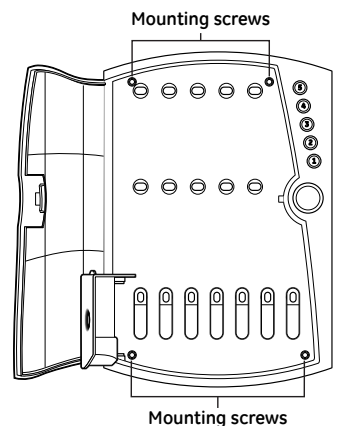

One-year limited warranty

UTC Fire & Security Americas Corporation, Inc. ("UTCFS") is a licensee of GE, and the provider of this product's warranty. UTCFS warrants that this product will be free of defects in material and workmanship for one year from the date of purchase. This warranty is limited to repair or replacement at UTCFS's option. This warranty does not cover forgotten or incorrectly set combinations. Damage caused by modification, abuse or misuse is not covered.

UTCFS makes no other warranty express or implied of merchantability or fitness for a particular purpose. In no event shall UTCFS be liable for loss of use, lost profits, theft, property damage, special, incidental or consequential damages. Some states do not allow limitations on how long an implied warranty lasts and/or do not allow exclusion of consequential damages, so above limitations may not apply to you.

This warranty gives you specific legal rights and you may also have other rights which vary based on your place of residence. To obtain repair or replacement information under the terms of this warranty, return the product and proof of purchase along with owner's name and address, postage prepaid to: Supra, 4001 Fairview Industrial Drive SE, Salem, OR 97302.



is a registered trademark of General Electric Company and is under license to UTC Fire & Security, 9 Farm Springs Road, Farmington, CT 06034-4065.

Organize your life!

AccessPoint™ gabinete con cerradura para llaves

Instrucciones de operación

Colocación de las baterías

El gabinete con cerradura para llaves requiere cuatro baterías AA.

Las baterías no se incluyen con la unidad. Para colocar las baterías:

- Quite la cubierta del compartimiento de las baterías que se encuentra en la esquina superior derecha del gabinete y saque el sujetador de las baterías
- Coloque las baterías en el interior del sujetador de acuerdo con los signos positivo y negativo marcados en la parte inferior del sujetador.
- Coloque el sujetador de baterías otra vez en el interior del gabinete con cerradura para llaves, con los signos positivo y negativo hacia abajo, y luego vuelva a colocar la cubierta del compartimiento de las baterías. **Advertencia de batería baja:** Si intenta abrir el gabinete cuando las baterías están demasiado bajas para energizar el cierre, recibirá una advertencia de baja baterías en forma de dos zumbidos breves. Introduzca las baterías nuevas para operar satisfactoriamente la unidad.

Sujetador de baterías (vista inferior)

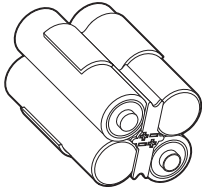

Retiro/disposición de las baterías:

Para quitar las baterías, haga el siguiente:

- Quite la cubierta de batería en la derecha superior del gabinete y saque el sostenedor de batería.
- Quite las baterías por dentro del sostenedor.

Para el reciclaje apropiado, disponga de las baterías según los requisitos de ordenanzas o de regulaciones locales.

Ajuste del código

El gabinete con cerradura para llaves viene con el código preestablecido 12345. Con propósitos de seguridad, le recomendamos enfáticamente que cambie el código. Puede seleccionar cualquier código de tres a seis números. Para ajustar o cambiar el código:

- Presione y mantenga presionada la tecla del número.
- 1 durante al menos tres segundos.
- Introduzca el código actual. Si va a ajustar el código por primera vez, introduzca 12345.
- Introduzca el código nuevo.
- Presione y mantenga presionada la tecla del número 1 durante al menos tres segundos.
- Introduzca el código nuevo para confirmarlo.

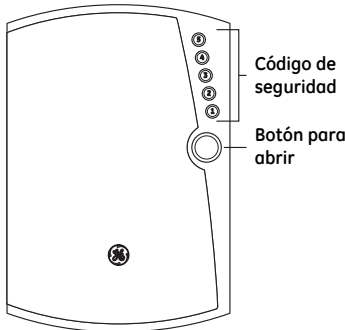

Para abrir el gabinete con cerradura para llaves

Para abrir el gabinete, introduzca su código de seguridad y presione el botón plateado grande que se encuentra debajo del teclado numérico. Si se introdujo el código correcto, se escucharán una serie de sonidos y se abrirá el gabinete. Si se introdujo un código incorrecto, se escuchará un zumbido y el gabinete permanecerá cerrado. Bloqueo por código incorrecto: Si se introducen códigos incorrectos cinco veces seguidas, se escucharán una serie de sonidos y el gabinete se desenergizará y permanecerá inoperable durante cinco minutos. Cancelación del modo de operación: El cierre del gabinete permanecerá en el modo de operación durante 10 segundos después de que se introduzca un código válido. Si no se realiza ninguna acción después de 10 segundos, se escuchará un zumbido y el cierre cancelará la operación. Debe volver a introducir su código para abrir el gabinete.

Tonos electrónicos

Tono	Explicación
1 sonido breve	Se presionó una tecla del teclado numérico.
Una serie de sonidos	Se introdujo la secuencia correcta del código.
1 zumbido	Se introdujo un código incorrecto. No hay actividad durante más de diez segundos después de que se introdujo el código.
2 zumbidos breves	Las baterías están bajas.
3 zumbidos breves	El cierre se desactiva por cinco minutos debido a que se introdujeron códigos incorrectos cinco veces seguidas.

Almacenamiento de llaves

Cuelgue las llaves que usa con más frecuencia en las diez espigas que se encuentran en la sección superior del gabinete para llaves. Se pueden colocar hasta dos anillos para llaves en cada espiga. Para quitar una espiga, hágala girar 90° hacia la derecha y hálela hacia afuera. Coloque las llaves que usa con menos frecuencia en las espigas removibles para llaves que se encuentran en el compartimiento inferior.

Se proporcionan anillos para llaves a fin de colocar una llave en cada espiga. Use un bolígrafo o lápiz para marcar las espigas. En la parte posterior de la puerta interna se encuentra una bandeja en la que puede guardar más llaves.

Instrucciones de montaje

Herramientas requeridas:

- Lápiz
- Taladro
- Broca de 3/16 in. (4,7 mm) para taladro
- Destornillador Phillips

Herraje suministrado:

- Tornillos de montaje #6 (4)
- Taquetes #6 para la pared (4)
- Cubiertas de plástico para los tornillos (4)

Montaje del gabinete con cerradura para llaves:

- Si desea abrir el gabinete con cerradura para llaves, introduzca su código de seguridad y presione el botón plateado grande que se encuentra debajo del teclado numérico.
- Abra el compartimiento más pequeño que se encuentra en el interior del gabinete para exponer la ubicación de los dos tornillos de montaje inferiores.
- Coloque el gabinete con cerradura para llaves en la posición deseada y marque en la pared la ubicación de los cuatro tornillos de montaje.
- Con el taladro, haga un orificio de 3/16 in. (4,7 mm) en la ubicación de cada tornillo de montaje.
- Coloque un taquete en cada orificio e introdúzcalo con un martillo hasta que quede al ras de la pared.
- Sujete el gabinete con cerradura para llaves contra la pared y alinee los cuatro orificios del gabinete con los taquetes que se encuentran en la pared.
- Introduzca los tornillos de montaje #6 a través de los orificios del gabinete para llaves y en los taquetes y apriételes. Nota: Es posible que necesite quitar la espiga para llaves que se encuentra en la esquina superior izquierda para instalar el tornillo de montaje de ese punto.
- Presione las cubiertas de plástico sobre los tornillos para ocultarlos.

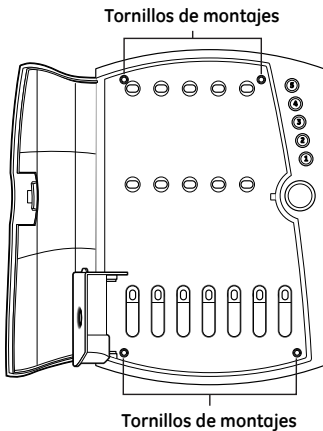

AccessPoint™ Armoire à clés verrouillable

Mode d'emploi

Insertion des piles

L'armoire à clés verrouillable demande quatre piles AA.

Les piles ne sont pas fournies avec l'appareil. Pour insérer les piles :

- Retirez le couvercle du compartiment des piles en haut à droite de l'armoire et sortez le porte-piles.
- Placez les piles à l'intérieur du porte-piles en respectant les repères de polarité en bas du porte-piles.
- Remettez le porte-piles dans l'armoire avec les signes positif/négatif vers le bas, puis remettez le couvercle. **Avertissement de piles déchargées:** Si vous essayez d'ouvrir l'armoire lorsque les piles sont trop faibles pour alimenter le verrou, vous entendrez deux brèves tonalités. Insérez des piles neuves pour rétablir le fonctionnement normal.

Déplacement/disposition des batteries: Pour enlever les batteries, faites ce qui suit :

- Enlevez la couverture de batterie sur la droite supérieure du coffret et retirez le support de batterie.
- Enlevez les batteries de l'intérieur du support.

Pour la réutilisation appropriée, débarrassez-vous des batteries selon les exigences des ordonnances ou des règlements locaux.

Définition du code

L'armoire à clés verrouillable est livrée avec un code prédéfini (12345). En gage de sécurité, nous vous conseillons vivement de modifier ce code. Vous pouvez sélectionner tout code de trois à six chiffres. Pour définir ou modifier le code :

- Appuyez sans relâche sur le bouton numéro 1 pendant 3 secondes minimum.
- Entrez le code actuel. Si vous définissez le code pour la première fois, entrez 12345.
- Entrez le nouveau code.
- Appuyez sans relâche sur le bouton numéro 1 pendant 3 secondes minimum.
- Entrez le nouveau code pour le confirmer.

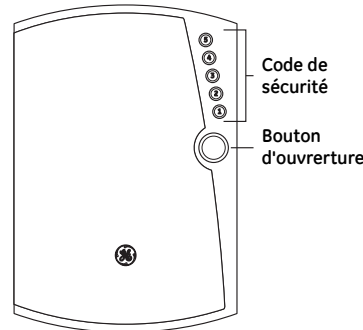

Ouverture de l'armoire à clés verrouillable

Pour ouvrir l'armoire, entrez votre code de sécurité et appuyez sur le gros bouton argenté, sous le pavé de touches. Si vous avez entré le code correct, un série de bips retentissent et l'armoire s'ouvre. Si vous avez entré un code incorrect, une tonalité retentit et l'armoire reste fermée.

Verrouillage en cas de code incorrect : Si vous entrez cinq fois de suite le code incorrect, trois brèves tonalités retentissent et l'armoire se met hors tension et reste inopérante pendant cinq minutes.

Délai d'inactivité : Le verrou de l'armoire reste en mode d'exploitation pendant 10 secondes après l'entrée d'un code valide. Si plus aucune action n'a lieu au bout de 10 secondes, une tonalité retentit et le verrou annule l'opération. Vous devez entrer une nouvelle fois votre code pour ouvrir l'armoire.

Tonalités électroniques

Tonalité	Explication
1 bip	Pression sur un bouton du pavé de touches.
Série de bips	Entrée réussie d'un code.
1 tonalité	Entrée du code incorrect. Aucune activité pendant plus de dix secondes après l'entrée du code.
2 brèves tonalités	Piles faibles.
3 brèves tonalités	Verrou désactivé pendant cinq minutes suite à la saisie d'un code incorrect cinq fois de suite.

Key storage

Suspendez les vis fréquemment utilisées sur les dix crochets de la section supérieure de l'armoire. Vous pouvez placer jusqu'à deux anneaux sur chaque crochet. Pour retirer un crochet, tournez-le de 90° dans le sens horaire, puis tirez vers l'extérieur. Attachez les clés peu utilisées aux crochets amovibles à l'intérieur du compartiment inférieur. Des anneaux de clé sont fournis pour y attacher une clé par crochet. Utilisez un stylo à bille ou un crayon pour étiqueter chaque crochet. Le plateau à clés au dos de la petite porte intérieure augmente l'espace de rangement.

Instructions de montage

Outils nécessaires :

- Crayon
- Perceuse
- Foret 4,7 mm
- Tournevis cruciforme

Visserie fournie :

- Vis de fixation #6 (4)
- Chevilles #6 (4)
- Cache-vis en plastique (4)

Pour fixer l'armoire à clés verrouillable :

- Pour ouvrir l'armoire, entrez votre code de sécurité et appuyez sur le gros bouton argenté, sous le pavé de touches.
- Ouvrez le petit compartiment intérieur pour exposer l'emplacement des deux vis de fixation inférieures.
- Tenez l'armoire à clés à la position souhaitée et marquez l'emplacement des vis sur le mur.
- Percez un trou de 4,7 mm à chaque emplacement de vis.
- Insérez une cheville dans chaque trou et tapotez avec un marteau jusqu'à ce que chaque cheville ne dépasse plus du mur.
- Plaquez l'armoire à clés contre le mur et alignez ses trous sur ceux qui ont été percés dans le mur.
- Insérez une vis de fixation #6 dans les trous de l'armoire jusque dans les chevilles, puis serrez. Remarque : Il est possible que vous deviez retirer le crochet supérieur gauche pour installer la vis de fixation à cet emplacement.
- Installez les caches en plastique sur les vis en appuyant.

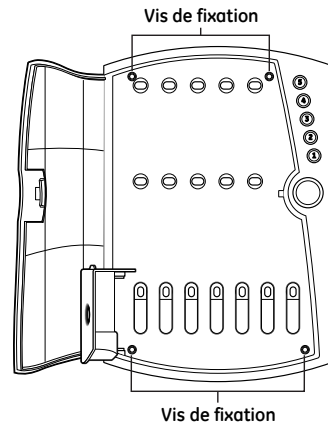

Garantía limitada de 1 año

UTC Fire & Security Americas Corporation, Inc. ("UTCFS") garantiza que este producto estará libre de defectos en los materiales y mano de obra durante un año a partir de la fecha de compra. Esta garantía está limitada a la reparación o al reemplazo, a opción de UTCFS. Esta garantía no cubre combinaciones olvidadas o configuradas incorrectamente. No se cubren los daños causados por modificación, abuso o uso indebido.

UTCFS no hace ninguna otra garantía expresa o implícita de comerciabilidad o idoneidad para un propósito en particular. En ningún caso será UTCFS responsable por pérdida de uso, lucro cesante, robo, daños a la propiedad, y daños especiales, incidentales o consecuenciales.

Algunos estados no permiten limitaciones con respecto a la duración de una garantía implícita y/o no permiten la exclusión de daños consecuenciales, por lo que las limitaciones anteriores podrían no aplicarse a su caso en particular.

Esta garantía le otorga derechos legales específicos y usted también podría tener otros derechos que varían según su lugar de residencia. Para obtener información de reparación o reemplazo bajo los términos de esta garantía, devuelva el producto y un comprobante de compra, junto con el nombre y la dirección del propietario, con franqueo prepago, a: Supra, 4001 Fairview Industrial Drive SE, Salem, OR 97302, EE.UU.

ES

FR